

TUR TIL ENGLAND 7. - 18. AUGUST 2014



Dagen etter, tirsdag den 12., våkner vi til strålende sol og stille vær.



Klar til å kjøre videre.



Mye natur rundt her.



Så er det i gang med sluser igjen.



Jeg og Anni må også få bli med på et bilde.



Så var det i gang med slusingen igjen.
Nå begynner både Anni og Eldor å bli ganske flinke.
Her hjelper de en båt som skal opp før vi skal ned.



Jeg har fortøyd båten foreløpig og er med og står og ser på slusingen.



Her overtar de på den andre båten.



Så er det vår tur. Her kjører jeg båten inn i slusa.



Nesten inne.



Her åpner Anni og Eldor sluseventilene på hver sin side for å slippe vannet ut av slusa.



Vannet er ute og de kan åpne sluseportene på hver sin side.



Så er det mer natur.



Rett etter dette tar vi kvelden, tirsdag den 12. august. Dette ble en ekstra lang dag, men nå har vi tatt igjen forsinkelsen fra den første dagen. Alle er trøtte og vi legger oss tidlig.

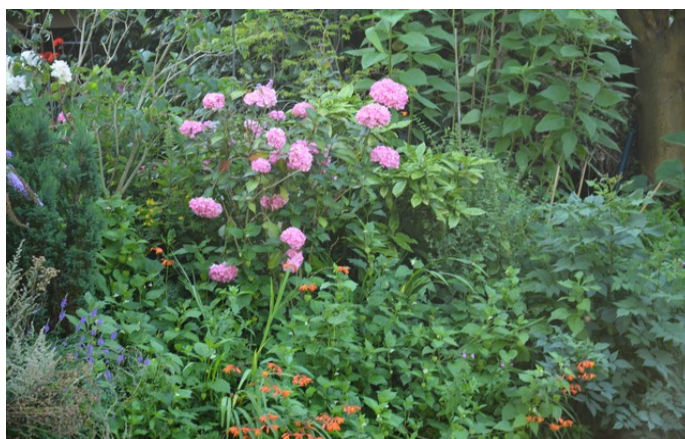

Ny fin dag, onsdag den 13. august. Det er blå himmel og lettskyet.



Vi kjører gjennom fine boligområder.



Katten sitter ute og holder vakt.





Her tar vi kvelden ved Rode Heath. Denne dagen ble ikke så dag, for nå er vi ajour med tidsplanen.



Ny dag, torsdag den 14. august.
Fine hus her.



Her kommer vi til Harecastel tunnel. Den er over 2.6 km lang og normaltid å kjøre gjennom den er 45 minutter.



Vi har en båt bak oss og den lyser opp taket i tunnelen, så når vi ser fra baugen og bakover, så ser det slik ut.



Her nærmer vi oss utgangen.



Når vi ser bakover ser det fremdeles slik ut.



Nesten ute.



Her er vi ute.



Ser vi bak oss, ser det slik ut.



Jeg gir fullt sideror og full gass for å greie svingen etter at vi kommer ut.



Adjø Harecastle tunnel.



Her står mange og venter på å få slippe gjennom den andre veien.



Vi må ta til venstre for dette brukaret.



Vannet er nokså brunt her ved tunnelen.

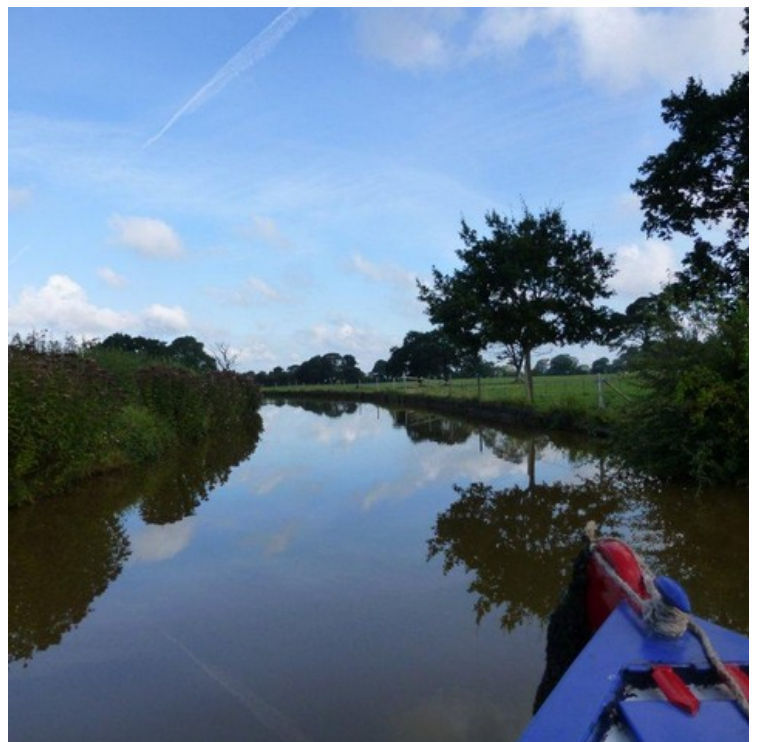

Det ser finere ut litt lenger borte.



Flere som sitter og fisker.



Vi tar stopp for kvelden som planlagt i Rode Heath. Nå har vi stålkontroll på denne runden, og vi feirer at vi er tidlig ute på planlagt stopp og at vi har kommet gjennom Harcastle Tunnel, som Anne Berit var litt engstelig for.



Her tar jeg og Eldor en kjørepils etter god jobbing.



Vi har planlagt å spise på Broughton Arms. Her står jeg klar.



Her er alle klar.



Her er vi kommet til puben, og vi bestiller mat og drikke.



Vi finner et bord med en god benk å sitte i.



Baren har et imponerende utvalg av ølsorter i kranene.



Vi hadde «Fish and Chips», og den var veldig god.
Vinen var også god.



«Cheers»



Vi må ha en sigar etter den gode maten.
Her sitter vi ved bord utenfor puben.



Fin lampe utenfor.



Her ser vi puben utenfra.



Vi gikk bort til gjerdet, og der kunne vi se bort til båten.



Det var friidretts-VM. Så mange satt og så på det på TV.





Her er vi mette og trøtte, så det er på tide å gå.



Nabohusene til puben.



Neste dag, fredag den 15. august, mater Anne Berit endene som samler seg ved båten og venter på mat. Denne dagen var vi oppe i 5-tiden, for da våknet jeg og begynte å tenke på at lommeboka falt ut av den jakken i ett sett da vi var på puben kvelden før. Jeg måtte stå opp og sjekke om lommeboka fulgte med tilbake til båten. Jeg fant den ikke noe sted, og vi gjorde oss klar til å gå mot puben for å sjekke om den kunne ligge langs veien vi hadde gått. Heldigvis dobbeltsjekknet Anne Berit alt før vi gikk. Da hadde den falt ut i sofaen, og det lå en jakke over. Stor var lettelsen da.



Endene slåss om maten.



Slusejobbingen venter.



En sluse med stengte sluseporter.



Båten står i slusa for å sluses ned.



Slusesluskene i arbeid.



Hester gresser i nærheten av slusa.



Ut av slusa.



Ny sluse snart klar til åpning.

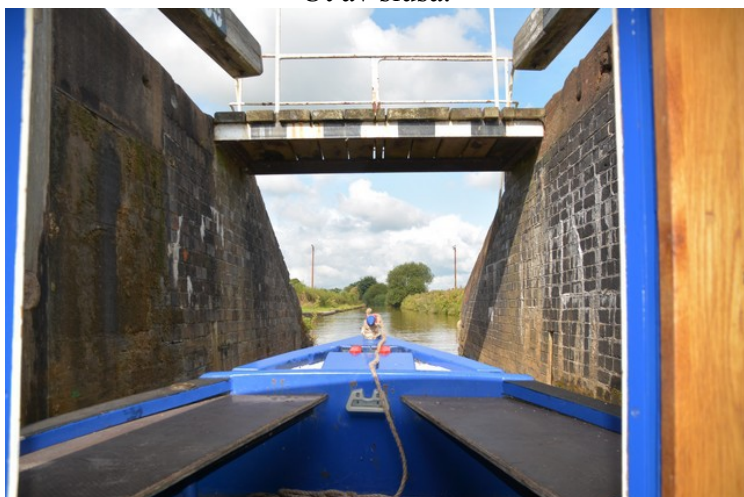

Portene er åpne, og det er bare å kjøre ut.



Kanalen videre.



Dette er en dobbeltsluse.

Flere hester.

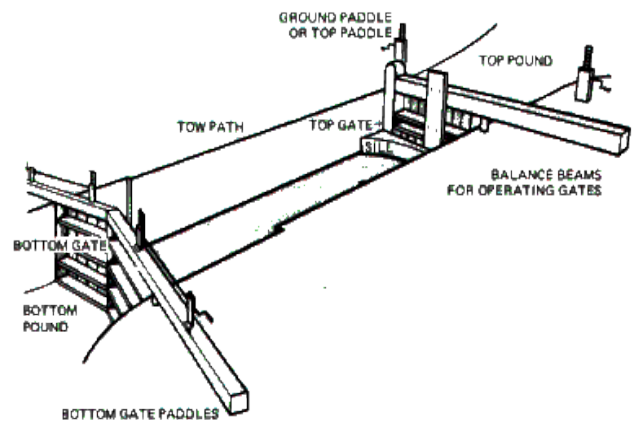



Eldor koser seg i baugen.



Anne Berit er klar til å fotografere.



Anni har også gjort seg klar til fotografering.

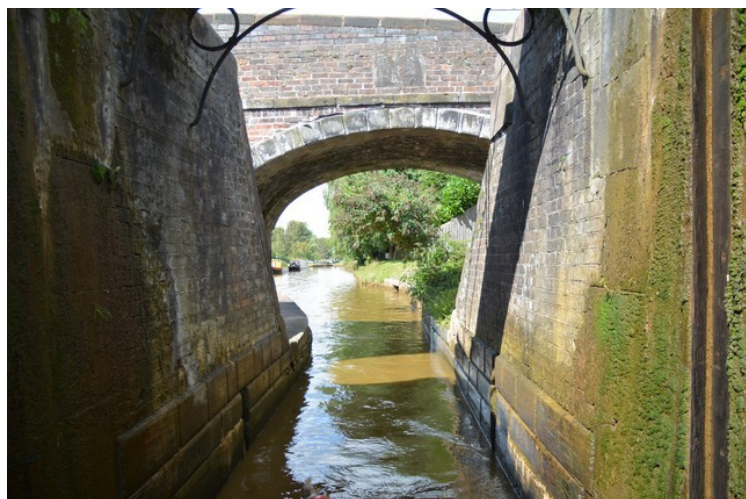

Ut av ny sluse.



Dette er en båt som brukes når kanalene skal vedlikeholdes.



På vei til å jobbe med ny sluse.



Vi nærmer oss Middlewich igjen.



Vi ser den siste slusa, som vi skal gjennom neste dag. Vi stopper her før slusa for å ta den siste overnattingen i båten. Når vi har gjort hele denne runden, så har vi kjørt 175 kilometer og operert og kjørt gjennom 94 sluser. Gjennomsnittlig tidsforbruk på denne runden er 55 timer, dvs. nesten 8 timer pr. dag fordelt på 7 dager. Vi tok ikke tiden på oss selv, men vi lå vel omtrent på gjennomsnittlig tidsforbruk.



Denne puben ligger rett ved siden av slusa, og vi går dit for å spise. Her står vi utenfor inngangen. The Kings Lock har fått nye eiere i juni 2014, og ifølge omtaler på Internet, så skal maten her ha blitt svært god. Det syntes vi også.

Når vi har bestilt mat, får vi prøvesmakte 3 forskjellige lokale whisky-typer.



Eldor, som er whisky-ekspert vurderer to av de opp mot hverandre.



En blid gjeng.

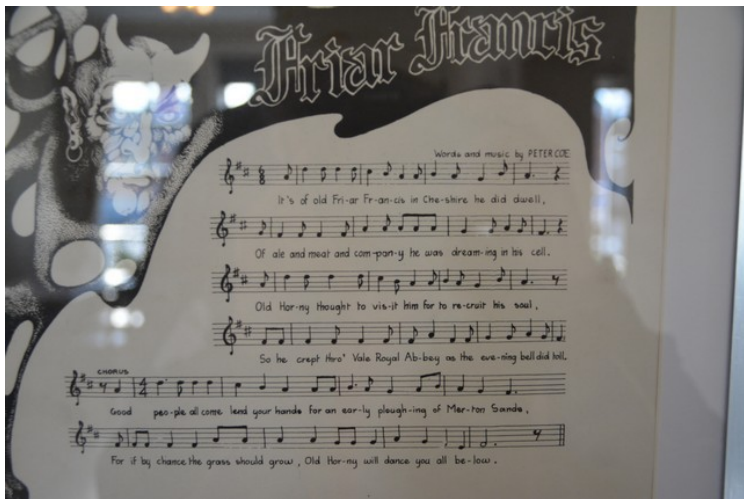

Det er masse bilder (viser og noter) på veggene





Modell av en en kanalbåt som brukes ved vedlikehold.



Anne Berit hadde Sailors Plank. Det ser ikke godt ut, men hun sa det var kjempegodt.



Etter den gode maten måtte jeg ha en sigar.



Et pæretre med utrolig mye pærer på.

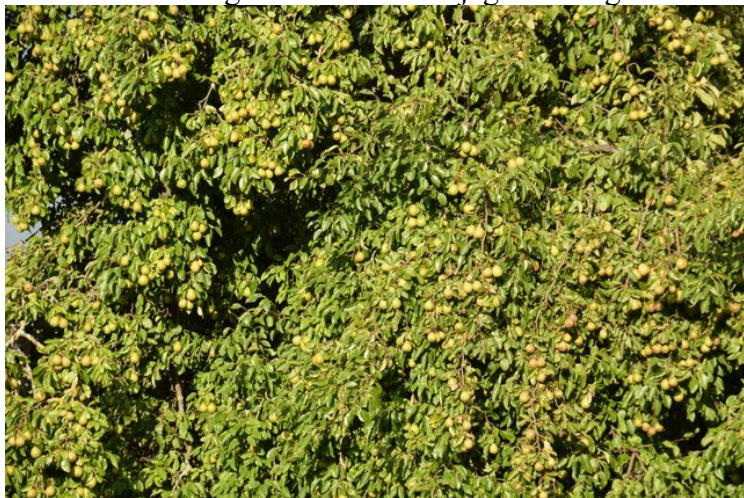

Her ser vi det vi det bedre.



Skiltet utenfor.



Her ser vi den blå båten vår på andre siden av kanalen.



Det er flere som sitter ute.



Disse så at vi tok bilder, så de spurte om de skulle ta bilder av oss alle.



Her er vi.



Denne båten gikk opp slusa mens vi satt der.



Kveldsstemming ved kanalen.



Dagen etterpå, lørdag den 15., er den dagen vi skal levere båten tilbake. Den skal leveres før klokka ni om morgenen, så rett etter frokost, er det å løsne fortøyningene og gå ned gjennom slusa. Jeg kaster loss bak.



Eldor kaster loss fremme.



Det siste som har skjedd i slusa, er at en båt har gått opp, så slusa er full av vann, så da er det bare å kjøre rett inn.



Anni åpner den øvre sluseporten.



Her ser vi fra toppen av slusa bort til den brua der jeg og Anne Berit sto den første dagen. Den dagen reiste vi med båten inn den kanalen som så vidt kan skimtes inn til venstre.



Anni venter på at båten skal komme inn i slusa. I dag er eksamensdag for Eldor. Han skal ta båten helt alene bort til slusa, og bort til avleveringsstedet.



Jeg ordner den ene sluseporten.



Eldor i slusa.



Her kommer vi til der vi skal levere båten.
Eldor fikk bestått karakter.



Inne i butikken til Middlewich Narrowboats.
Vi ba betjeningen om å ringe etter en stor taxi som kunne
ta oss til Manchester.



Her venter vi på at taxien skal komme. Betjeningen
serverer oss kaffe mens vi venter.



Her er vi i Manchester og tar en liten lunch på Bar &
Grille.



Utenfor baren.



Vi hadde bestilt på [Le Ville Hotel](#) i sentrum av
Manchester. Det ligger rett ved siden av en av kanalen
som går gjennom Manchester, [Ashton Canal](#).

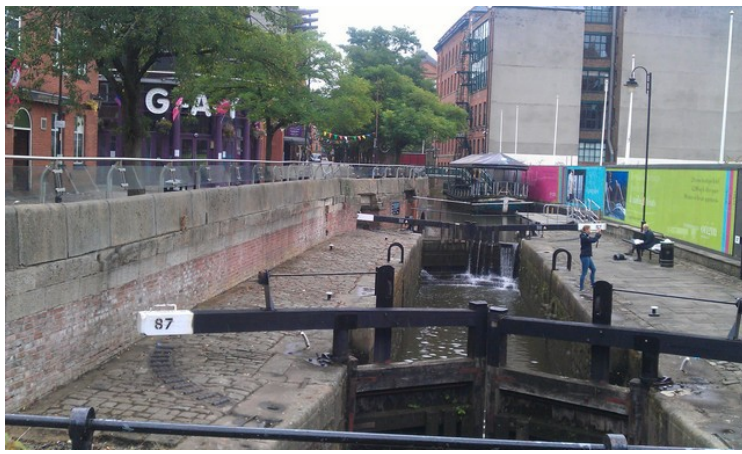

Retten bortenfor hotellet ligger en sluse.

Kanalen går mellom høye blokker i sentrum av Manchester.



Dagen etterpå besøkte vi bror til Anne Berit som flyttet fra USA til Manchester i 1913. Her er døtrene hans, Leela, Madelaine og Evelyn. Hunden er også med.



Hunden er godvenner med meg så lenge jeg gidder å klø den.

Den vil kløs hele tiden.



Så blir det mat. Deborah og Asbjørn dekker buffet-bordet.



Her er det klart.



Mor til Debbi (Deborah) og jeg.



Etterpå blir det selvfølgelig kaker og kaffe.

Da vi bestilte hotellet, visste vi ikke at det ligger midt i et område som heter [«The gay village»](#).

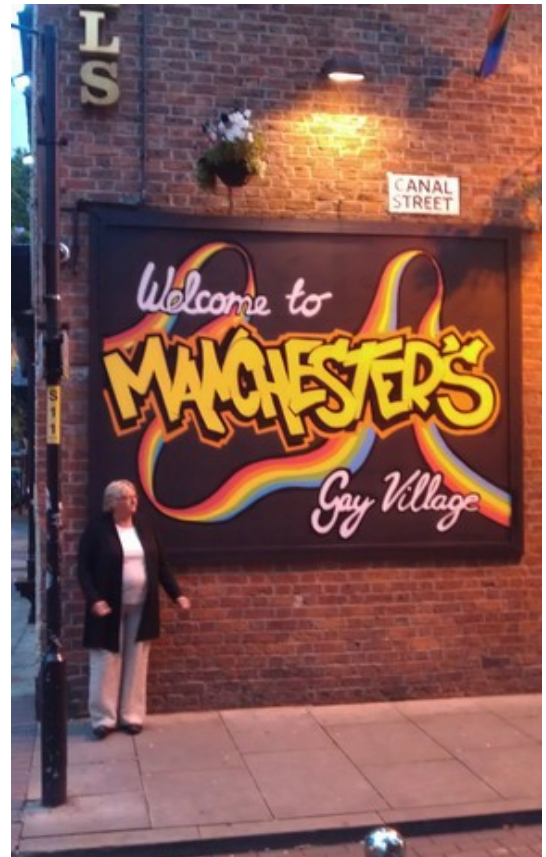



Her er vi utenfor hotellet.

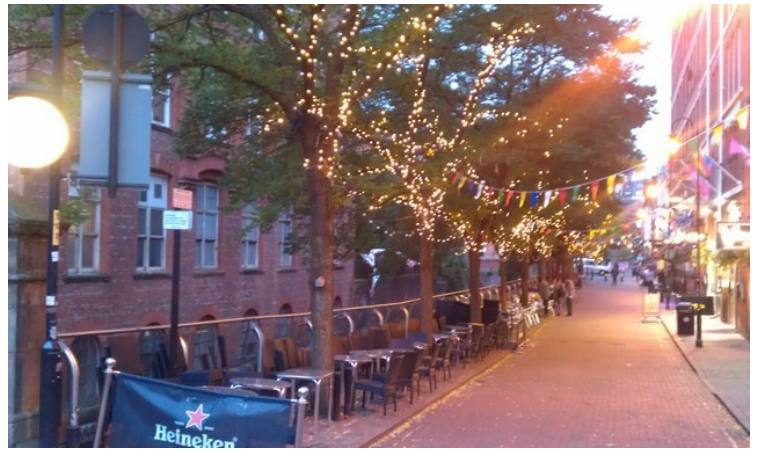

Trærne langs kanalen er pyntet med lyspærer.

På mandagen tok vi en taxi bort til flyplassen. Denne turen gikk direkte fra Manchester til Gardermoen, så koffertene våre ble ikke borte på veien denne gangen. Fra Gardermoen tok vi flybussen til Kongsvinger, og taxi fra stasjonen og hjem.